

МОДУЛЬ АДРЕСНЫЙ УПРАВЛЯЮЩИЙ

ELEKOR-UOP-V

Руководство по эксплуатации

ELEK.126.00.00 РЭ

1. ОБЩИЕ СВЕДЕНИЯ

1.1. Модуль адресный управляющий ELEKOR-UOP-V (далее "модуль") предназначен для управления шлейфом с несколькими табло «ВЫХОД» при работе в составе системы сигнализации «ГАММА-512»

1.2. Модуль подключают к двухпроводной адресной линии, по которой он передает на АПКП сообщения и принимает команды с указанием своего адресного кода. Адресный код (номер модуля в системе) устанавливается при программировании АПКП.

1.3. Питание управляющих цепей модуля осуществляется от внешнего источника питания =12В или =24В. Модуль имеет гальваническую развязку, разделяющую цепи с дополнительным питанием и цепи, связанные с адресной линией.

1.4. Модуль имеет энергетический выход =12/24В, с помощью которого обеспечивает питание шлейфа управления с несколькими табло «ВЫХОД». Конфигурация шлейфа управления – древовидная. Напряжение на выходе модуля определяется напряжением внешнего источника питания.

1.5. Модуль в дежурном режиме контролирует наличие напряжения питания своего силового блока, а также контролирует на обрыв и замыкание шлейф управления и внутренние цепи табло «ВЫХОД».

Неисправность шлейфа управления, а также падение напряжения питания ниже допустимого значения индицируется желтым оптическим индикатором (одиночные вспышки 1 раз в 3 сек).

1.6. Установка режимов работы модуля производится с помощью 4-х джамперов (см рис.2):

- джампер 1: Тест/ Активация модуля при программировании адреса (п. 2.2);
- джампер 2: Установлен – импульсный режим: при поступлении сигнала «Внимание» или «Пожар» (устанавливается при программировании модуля в АПКП) модуль включает табло «ВЫХОД» в мигающем режиме. Джампер снят – режим постоянного включения: при Внимании/Пожаре табло продолжает гореть постоянно;
- джампер 3: Изменение чувствительности при контроле напряжения питания модуля. При питании 24В – установить, при питании 12В – снять;
- джампер 4: Программирование количества контролируемых табло «ВЫХОД»: после подключения табло и подачи питания убедиться, что все табло включены (горят), и удалить джампер. При этом модуль запоминает общий ток потребления табло, и при успешном программировании желтый индикатор модуля производит двойную вспышку.

Модуль поставляется с установленными джамперами 1-4.

1.7. При управлении табло «ВЫХОД», установленными внутри взрывоопасной зоны, их следует подключать к шлейфу управления через барьер искрозащиты. При этом контроль наличия и исправности табло обеспечивается.

2. ПОРЯДОК УСТАНОВКИ И ПОДГОТОВКА К РАБОТЕ

2.1. Правила монтажа

2.1.1. При проектировании размещения устройств пожарной автоматики необходимо руководствоваться Нормами пожарной безопасности НПБ 88.

2.1.2. Габаритные и установочные размеры модуля показаны на рис.1, принципиальная схема подключения - на рис.2.

i	<p>Внимание</p> <p>Не допускается подключать адресные входы модуля к источникам тока.</p>
----------	--



Рис.1. Габаритные и установочные размеры модуля.



Рис.2. Схема подключения табло «ВЫХОД» к модулю ELEKOR-UOP-V. Допускается произвольная конфигурация цепи с подключенными табло «Выход».

2.2. Программирование адреса модуля (адресация)

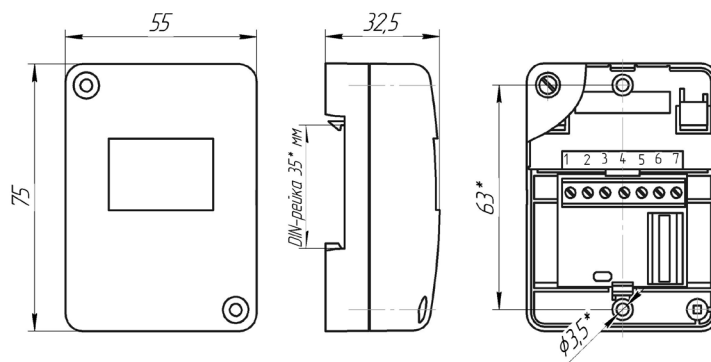
2.2.1. Адресный модуль поставляется с установленным джампером 1 "Программирование адреса" (см. рис.2).

2.2.2. В памяти модуля записан его серийный номер.

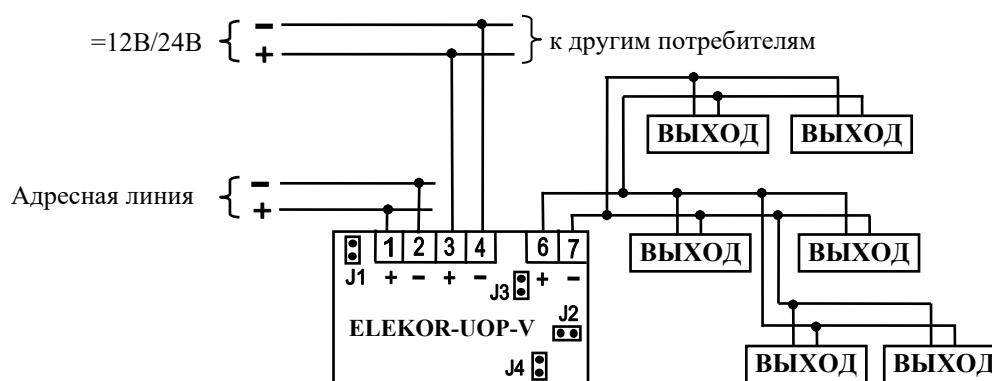
2.3. В системе «ГАММА-512» серийный номер указывается на этикетке модуля и используется при программировании базы данных АПКП, выполняя функции его адреса. Серийный номер заносится в базу данных с помощью ПО "Конфигуратор". Дальнейшая процедура адресации в системе «ГАММА-512» производится в автоматическом режиме по команде АПКП. Подробно процедура программирования описана в «Руководстве по программированию» АПКП.

2.3.1. В системах с ручной адресацией после перевода АПКП в режим программирования модуль переходит в пассивный режим работы. Активация модуля производится при удалении джампера 1 «Программирование» (или при кратковременном замыкании джампера 1 отверткой, если джампер не был установлен). Активация сопровождается однократным миганием желтого индикатора. После активации джампер можно установить на место. Адрес и параметры модуля в базе данных АПКП задаются согласно его Руководству по программированию. При успешном программировании нового адреса желтый индикатор выдает двойной проблеск.

2.3.2. На корпус модуля рекомендуется наклеивать этикетку с его адресом. Одновременно наклеивают этикетки на план объекта и таблицу размещения адресных устройств (АУ).

2.3.3. По окончании адресации и возвращению АПКП в дежурный режим рекомендуется проверить правильность программирования адреса модуля. Для этого вновь активировать модуль кратковременным удалением джампера 1. Активация модуля сопровождается однократным миганием желтого индикатора, а на дисплее и в журнале событий появляется информация об адресе модуля.

3. НЕИСПРАВНОСТИ, ИХ ПОИСК И УСТРАНЕНИЕ

3.1. Неисправность питания и цепи управления определяется на основании сообщений АПКП при условии исправности адресной линии и соединений. Обрыв или замыкание цепи управления индицируется желтым индикатором.

3.2. При выдаче сообщения «Нет связи» убедиться в исправности адресной линии.

3.3. При неисправности модуля он подлежит замене. Замена неисправного модуля в базе данных АПКП производится согласно Техническому описанию АПКП.

3.4. Техническое обслуживание табло, подключенных к модулю, необходимо производить в соответствии с руководством по эксплуатации этих устройств.

4. ТЕХНИЧЕСКИЕ ХАРАКТЕРИСТИКИ

4.1. Модуль соответствует технической документации.

4.2. По устойчивости к воздействию коррозионно-активных агентов модуль рассчитан на работу в условиях, соответствующих атмосфере типа II (промышленная) по ГОСТ 15150-69.

4.3. Вид климатического исполнения по ГОСТ 15150-69 УХЛ 3.1.

4.4. Степень защиты оболочки по ГОСТ 14254-96 IP41

4.5. Информативность модуля ("Норма", "КЗ/Обрыв цепи управления", "Нет связи") ... 3

4.6. Энергетический выход выдерживает ток, не более 0,4 А.

4.7. Напряжение питания модуля 10 ÷ 28 В.

4.8. Потребляемый ток в дежурном режиме (без учета подключенных табло «Выход»), не более 6 мА.

4.9. Габаритные размеры, не более.....75x55x33 мм.

4.10. Масса, не более 0,1 кг.

4.11. Модуль устойчив и прочен к воздействию окружающей среды с температурой от -20°C до +70°C и относительной влажностью 93% при температуре 40°C.

4.12. По помехоустойчивости, помехоэмиссии и устойчивости к промышленным радиопомехам модуль соответствует требованиям третьей степени жесткости в соответствии с Нормами пожарной безопасности НПБ 88.

4.13. Модуль по устойчивости к механическим воздействиям (синусоидальная вибрация) соответствует группе исполнения NX по ГОСТ 28203.

4.14. Средняя наработка на отказ модуля не менее 60000 часов.

4.15. Срок службы модуля не менее 10 лет.

5. ЗАКАЗ И КОМПЛЕКТ ПОСТАВКИ

5.1. Обозначение модуля при заказе и в документации другого изделия, в котором он может быть применен: "Модуль адресный управляющий ELEKOR-UOP-V".

5.2. Комплект поставки указан в таблице.

№ пп	Комплектующие	Кол-во	Условное обозначение
1	Модуль адресный управляющий ELEKOR-UOP-V	1 шт.	
2	Заготовки для этикеток самокл.	3 шт.	
3	Руководство по эксплуатации	1 экз. на упак.	ELEK.126.00.00 РЭ
4	Упаковка	1 шт.	

6. ТРАНСПОРТИРОВАНИЕ И ХРАНЕНИЕ

6.1. Транспортирование изделий в упаковке предприятия-изготовителя может быть произведено всеми видами закрытого транспорта в контейнерах или ящиках, при этом ящики должны быть накрыты водонепроницаемым материалом. Значения климатических и механических воздействий при транспортировании должны соответствовать ГОСТ 15150-69.

6.2. Модули в упакованном виде должны храниться в крытых складских помещениях, обеспечивающих защиту от влияния влаги, солнечной радиации, вредных испарений и плесени.

Температурный режим хранения должен соответствовать условиям хранения 2 по ГОСТ 15150-69.

7. ГАРАНТИИ ИЗГОТОВИТЕЛЯ

7.1. Предприятие-изготовитель гарантирует соответствие устройства технической документации при соблюдении условий транспортирования, хранения, монтажа и эксплуатации.

7.2. Гарантийный срок хранения изделия в упаковке и эксплуатации – 24 мес. со дня изготовления. Гарантия прекращается досрочно в случае механических повреждений изделия, наличия следов агрессивных жидкостей, паров.

7.3. Гарантийное обслуживание и ремонт производятся ELEKOR, Узбекистан г. Ташкент, ул. Чиланзарская, д.2.

7.4. Производитель оставляет за собой право вносить изменения в конструкцию и устройство изделия, не приводящие к ухудшению его параметров.

СВИДЕТЕЛЬСТВО О ПРИЕМКЕ

Модули адресные управляющие ELEKOR-UOP-V, диапазон серийных номеров _____, соответствуют технической документации и признаны годными для эксплуатации.

Дата выпуска _____

Представитель СТК _____ (_____)

М.П.

СВИДЕТЕЛЬСТВО ОБ УПАКОВКЕ

Модули адресные управляющие ELEKOR-UOP-V упакованы согласно технической документации.

Дата упаковки _____

Упаковщик _____ (_____)

М.П.

Изготовитель: ELEKOR, Узбекистан, г. Ташкент, ул. Чиланзарская, д.2.

Тел. +998 98 365-06-00

E-mail: firecup.leader@mail.ru

<http://firecup.uz/>

<https://t.me/gamma512>